



GEZELİM
EĞLENELİM
ÖĞRENELİM



2019 - 2020 EĞİTİM ÖĞRETİM YILI



TARİHÇE

TÜRK EĞİTİM DERNEĞİ (1928)

Türkiye'nin modernleşmesi için eğitimin vazgeçilmez önemine inanmış olan Büyük Önder Atatürk, 1 Kasım 1925'te Türkiye Büyük Millet Meclisi'nin açılışında yaptığı konuşmada, eğitimde hedeflenen seviyeye ulaşmak için özel girişimin çalışmalarına ihtiyaç olduğunu dile getirmiş ve topluma çağrıda bulunmuştur. Türk Eğitim Derneği, bu temel vizyon doğrultusunda, Atatürk ve Türkiye Cumhuriyeti'ni kuran kadroların öncülüğünde 31 Ocak 1928 tarihinde doğmuş ve 12 Aralık 1939 tarihli Bakanlar Kurulu Kararı ile "Kamuya Yararlı Dernek" statüsü edinmiştir. İlk adı "Türk Maarif Cemiyeti" olan Derneğimiz, 1946 yılından itibaren, "Türk Eğitim Derneği" olarak çalışmalarını başarıyla sürdürmektedir.

Dernek Tüzüğü'nün 2. Maddesinde de ifade edildiği üzere, "Cumhurbaşkanı, Türk Eğitim Derneği'nin yüksek koruyucusudur." Derneğimiz, öncelikle köklü bir sivil toplum kuruluşu olarak kurulduğu günden beri eğitim alanında faaliyet göstermekte olup aynı zamanda yeterli maddi olanağa sahip olmayan ahlaklı, anlayışlı ve çalışkan Türk çocuklarının eğitimlerini desteklemekte ve Türk eğitim hayatına bilimsel ve maddi katkılar sağlamaktadır.



Sevgili Öğrencilerimiz,

Dünyada ve ülkemizde yaşanan pandemi sürecinde sizlerin öğretilinize devam edebilmeniz için uzaktan eğitim programlarımız devam etti. Evde geçirdiğiniz bu süreçte, öğrenme kayıplarınız olmaması için her gün sizlere hazırladığımız eğitim videolarını seyrettiniz. Bütün öğretmenlerinizle canlı bağlantılı dersler yaptınız, size verilen ödevleri gününde tamamladınız, anlamadığınız konuları öğretmenlerinize sordunuz. 23 Nisan Ulusal Egemenlik ve Çocuk Bayramı törenleri için tıpkı okuldaymış gibi emek vererek çalıştınız ve ekran başında coşkulu törenlere katıldınız.

Bir kez daha TED'li olmanın ayrıcalığını yaşadınız ve yaşattınız.

Bu zorlu süreci bütün görev ve sorumluluklarınızı yerine getirerek tamamlayarak güzel bir tatili hak ettiniz.

Sağlık kurallarına uyararak eğlenceli ve güzel bir tatil geçireceksiniz. Sabahları biraz daha geç kalkacaksınız. Oyun oynamak için daha fazla zaman ayıracaksınız. Ama başarılı olmanın gururunu taşıyan tüm öğrenciler gibi siz de tatilinizi daha verimli geçirmek isteyeceksiniz. Peki, bunun için neler mi yapmalısınız?

Kitap okuma alışkanlığınızı devam ettirerek hayal dünyanızı genişletecek, farklı dünyaların kapısını aralayacaksınız. Araştırıp keşfedeceksiniz. Farklı ilgi alanlarınız olduğunu fark edecek, bu alanlarınızı geliştirebilmek için emek vereceksiniz. Elinizde tuttuğunuz "Gezelim Eğlenelim Öğrenelim" kitapçığındaki küçük çalışmalarını yapacak ve bir üst sınıfa hazır bir halde okula merhaba diyeceksiniz.

Size inanıyor ve güveniyoruz. Hepinizin hayalinizdeki tatili geçirmesini diliyor ve sizlerle kavuşacağımız sağlıklı günleri özlemle bekliyoruz.

Sevgilerimizle,
TED Atakent Koleji
1. Sınıf Öğretmenleri





ÇİFTÇİ VE MISIR

Ö sene yetiştirdiği mısır, tarım festivalinde birinci seçilen bir çiftçi, tohumlarını ülkenin dört bir yanındaki çiftçilere dağıtarak herkesi şaşırttı. Ona neden böyle yaptıklarını sorduklarında, "Cömert bir davranış gibi görünebilir ama aslında epeyce bencil davrandım. Doğada hiçbir şey birbirinden ayrı değildir. Tarlalarımızın sınırlarını biz görürüz ama rüzgâr görmez. Bir tarladan bir poleni alıp diğer tarladaki mısıra taşır. Bu yüzden komşularımın benden daha düşük mısır yetiştirmesi bana zarar verir. Ancak herkesle birlikte olursa en iyi kalitede mısır yetiştirebilirim." diye açıkladı.



Metni dikkatle okuyup soruları anlamlı ve kurallı cümleler yazarak cevaplayalım.

Mısır tohumlarını kim göndermiş?

Çiftçi mısır tohumlarını neden göndermiş?

Çiftçi mısır tohumlarını nereye göndermiş?

Çiftçi tohumları ne zaman göndermiş?

Mısırların daha kaliteli olması için rüzgar nasıl yardım eder?



Görsellerden yararlanarak "sesteş" sözcükleri farklı anlamlarıyla cümlede kullanalım.



.....

.....

.....



.....

.....

.....



.....

.....

.....



Levent'in bugün önemli bir görevi vardı. Akşam, babasına yaptıklarını anlatmak istiyordu. İşlerini oluş sırasına göre anlatmasında ona yardımcı olmalıyız. Verilen ipuçlarına dikkat ederek önce numaralandıralım sonra yazalım.



1.

2. Bahçeye gidip böğürtlen topladı.



3.

4.

5. Reçelleri kavanozlara paylaşırıp kapaklarını kapadı. Reçeller artık hazırды.



Eş ve zıt anlamlı kelimeleri bulup, bulmacadaki yerlerine yazalım.

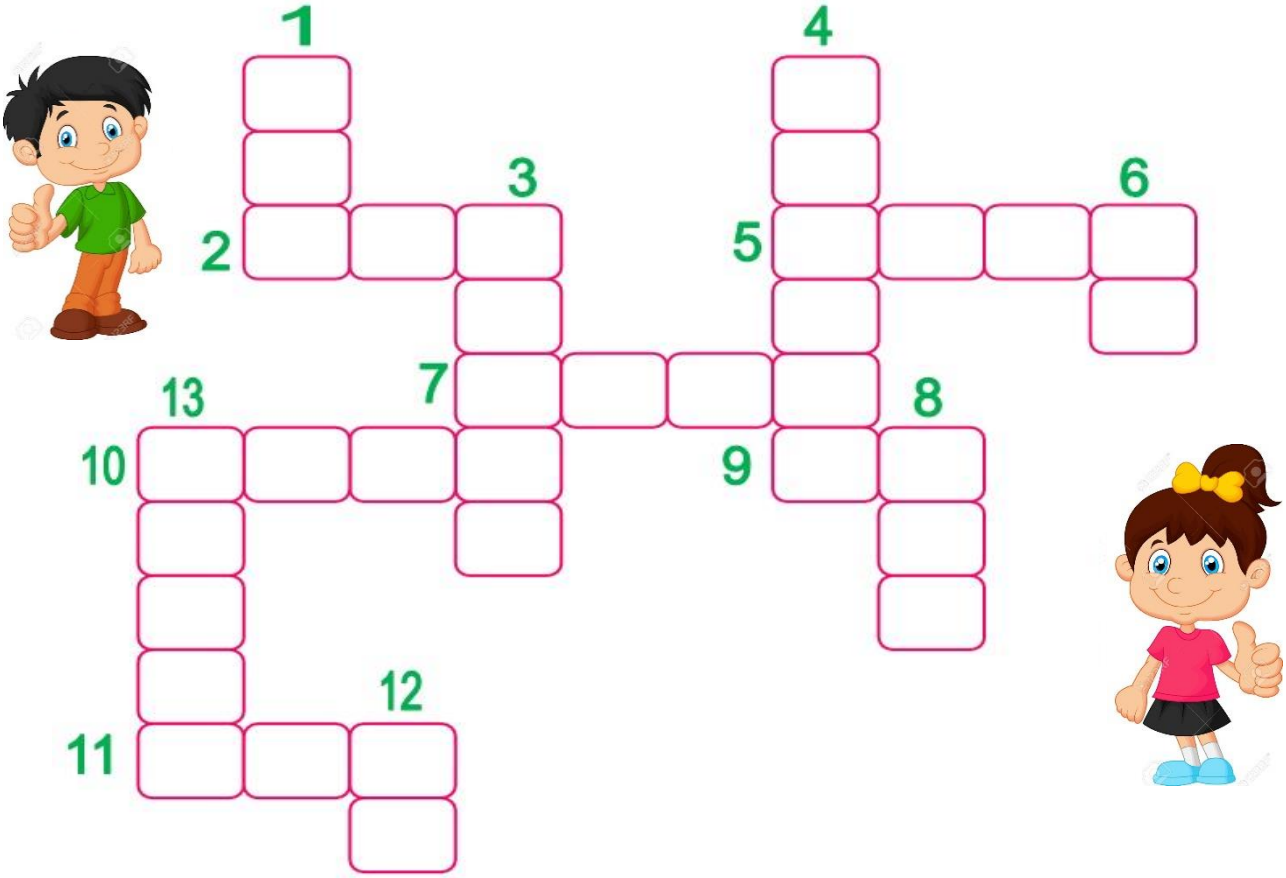

1) "Karşıt," kelimesinin eş anlamlısı

2) "Aç," kelimesinin zıt anlamlısı

3) "Misafir," kelimesinin eş anlamlısı

4) "Çalışkan," kelimesinin zıt anlamlısı

5) "Geçmiş," kelimesinin eş anlamlısı

6) "Çık," kelimesinin zıt anlamlısı

7) "Sevinç," kelimesinin eş anlamlısı

8) "Hatıra," kelimesinin eş anlamlısı

9) "Kalabalık," kelimesinin 2. hecesi

10) "Cevap," kelimesinin zıt anlamlısı

11) "Yaz," kelimesinin zıt anlamlısı

12) "Şeker," kelimesinin ilk hecesi

13) "Soğuk," kelimesinin zıt anlamlısı



Aşağıda verilen görselleri inceleyerek sayı, renk, şekil gibi özelliklerini örnekteki gibi yazalım.



kırmızı elma



kurtlu elma



iki elma

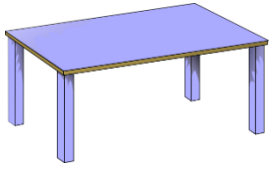

.....masa



.....masa



.....masa



.....portakal



.....portakal

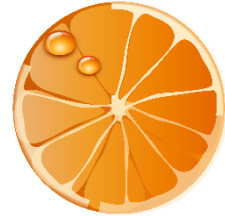

.....portakal



.....defter

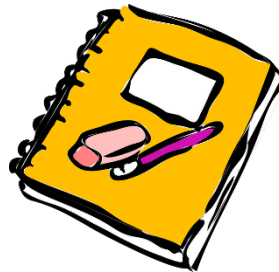

.....defter



.....defter

Hikâyeyi okuyalım, hikâye unsurlarını yazalım.

KORKAK FARE

Kedi korkusundan devamlı endişe eden ve üzüntü içinde yaşayan bir fare varmış. Sihirbazın biri ona acımış ve fareyi bir kediye dönüştürmüştü. Fare, kedi olur olmaz bu sefer de köpekten korkmaya başlamış. Sihirbaz onu bu sefer de kaplumbağaya dönüştürmüştü. Fakat bu kez de avcıdan korkmaya başlamış. Sihirbaz bakmış ki onun korkusunu yenmek mümkün değil. Ona şu öneride bulunmuş.



-Ne olursan ol. Önemli olan korkuyu yenmektir. Korkunu yenemezsen hayatta her şeyden korkarsın. Avcı da diğer avcıdan korkabilir. Ama bütün bir ömrünü korkarak geçiremezsin. Sen, en iyisi yine fare ol. Cesaret, görüntüde değil, yürektedir.

Fare o günden sonra cesaretli olmayı öğrenmiş.

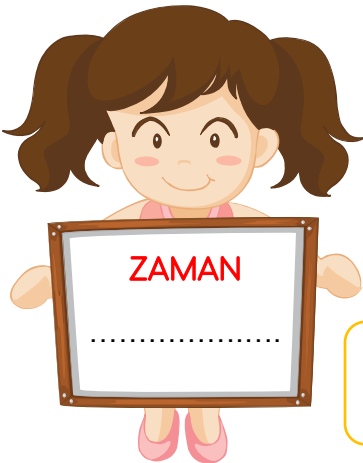

.....

.....



Aşağıdaki canlılar bazı işler yapıyorlar. Fakat ne iş yaptıkları yazılmamış. Görsellere bakarak ne iş yaptıklarını yazalım.

Ali top



Aslı denizde

Bülentler ormanda kamp
.....



Sarıköz en sevdiği otu

Çınar ağacı sonbaharda yapraklarını
.....



Sevgili Çocuklar,

Aşağıda yaz tatilinde okumanız için önerdiğimiz kitap listesi bulunmaktadır. Beğeneceğinizi düşünerek özenle seçtiğimiz bu kitapları severek okuyacağınızı biliyoruz. Okuduğunuz kitapları aşağıdaki tabloya yazınız.

NO	Kitap Adı	Yazar	Yayınevi
1	KÜÇÜK KARA BALIK	SAMED BEHRENGİ	DOĞAN EGMONT
2	GÜZEL ABLAMIN DOĞUM GÜNÜ	AYTÜL AKAL	UÇAN BALIK
3	BERİL KENDİ RESMİNİ YAPIYOR	NURİA ROCA-CAROL ISERN	TÜBİTAK YAYINLARI
4	BAL ARASI KÜÇÜK PİTİ	YALVAÇ URAL	YKY
5	HİÇ HATA YAPMAYAN KIZ	MARK PETT	1001 ÇİÇEK YAYINLARI
6	ÇEVREMİZ VE BİZ	NURİA ROCA	TÜBİTAK YAYINLARI
7	BÜYÜK ATATÜRK'TEN KÜÇÜK ÖYKÜLER	SÜLEYMAN BULUT	CAN ÇOCUK
8	FARKLI AMA AYNI	FERİDUN ORAL	YKY
9	ÇÖP VE GERİ DÖNÜŞÜM	KOLEKTİF	TÜBİTAK YAYINLARI
10	NEDEN ABUR CUBUR YEMEYELİM	KOLEKTİF	TÜBİTAK YAYINLARI
11	KURUYEMİŞ KARDEŞLER	FERİDUN DEPE	ARI YAYINCILIK
12	KİRPİ VE SERGİ	ÖZGE BAHAR SUNAR	RED HOUSE
13	AKBABA OKULA GİDİYOR	PAOLO COMENTALE	CAN YAYINCILIK

NO	Kitap Adı	Yazar	Yayınevi
1			
2			
3			
4			
5			
6			
7			
8			
9			
10			
11			
12			
13			





Aşağıdaki işlemlerin sonuçlarını bularak alttaki şifreyi çözelim.

T	$16+12$		A	$28+12$		L	$9+7$	
İ	$18+6$		O	$19+16$		A	$25+15$	
K	$12+8$		L	$10+6$		O	$18+17$	
Y	$8+7$		M	$14+4$		K	$10+10$	
E	$25+20$		O	$20+15$		Ş	$11+11$	
A	$24+16$		M	$9+9$		L	$11+5$	
Ç	$8+4$		P	$16+14$		İ	$13+11$	

28	35	30	16	40	18	40

24	22	16	45	18	24

12	35	20

20	35	16	40	15

Aşağıdaki çıkarma işlemini örnekteki gibi çözelim.

62	-	22	=	40
15	-	11	=	4
47	-	11	=	36

	-	27	=	32
36	-		=	20
	-		=	

85	-	45	=	
55	-		=	22
	-		=	



Aşağıdaki varlıkların sayılarını önce toplama sonra da çarpma işlemleri ile bulalım.

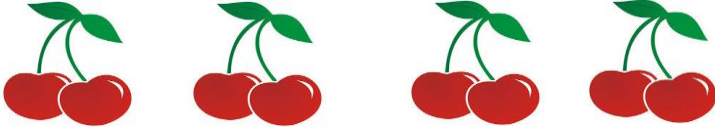

<input type="text"/>	+	<input type="text"/>	+	<input type="text"/>	+	<input type="text"/>	→	<input type="text"/>		<input type="text"/>
									x	<input type="text"/>
										<input type="text"/>
										<input type="text"/>



<input type="text"/>	+	<input type="text"/>	+	<input type="text"/>	→	<input type="text"/>		<input type="text"/>
							x	<input type="text"/>
								<input type="text"/>
								<input type="text"/>



Çarpma işlemlerini yapalım.

2
x 5
<input type="text"/>

3
x 4
<input type="text"/>

2
x 9
<input type="text"/>

4
x 7
<input type="text"/>

$6 \times 4 = \dots\dots\dots$
$7 \times 5 = \dots\dots\dots$

$4 \times 5 = \dots\dots\dots$
$8 \times 2 = \dots\dots\dots$

$3 \times 3 = \dots\dots\dots$
$5 \times 2 = \dots\dots\dots$

SIVILARI ÖLÇÜYORUM



Sıvıları ölçebileceğimiz nesnelere işaretleyelim.



Kapları en az sıvı alandan, en çok sıvı alana doğru sıralayalım.



Su kovasını verilenlerden hangisiyle daha kısa sürede doldurabiliriz?
Altındaki kutuyu işaretleyelim.

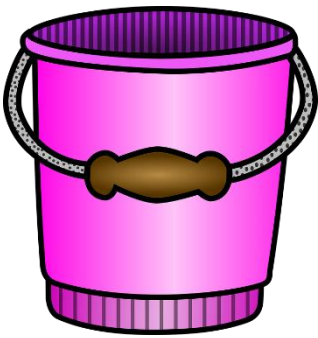



Oyuncak arabaları Ali ile Uygur'ın sepetlerine oklar yardımıyla eşit olarak paylaşalım.



Ali



Uygur

■ Oyuncak araba sayısı:

■ Her çocuğa düşen oyuncak araba sayısı:



Aşağıdaki diş fırçalarını, çocuklara oklar yardımıyla eşit olarak paylaşalım.

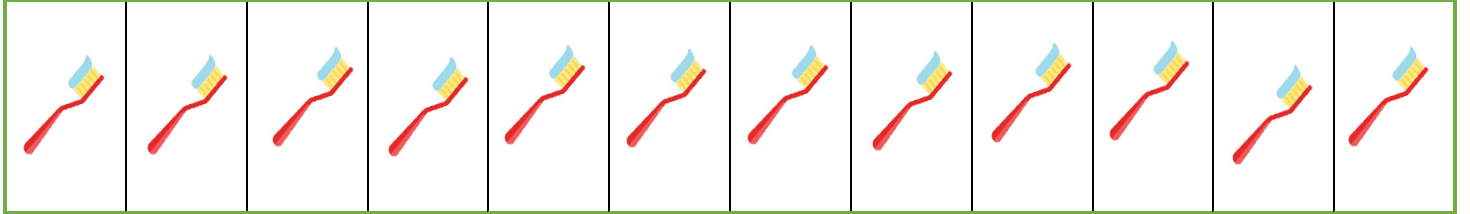

■ Diş fırçalarının sayısı:

■ Her çocuğa düşen diş fırçası sayısı:

Verilen problemleri modelleyerek çözelim.

1. Buse 9, ablası da Buse'den 7 yaş daha büyüktür. Buse ve ablasının yaşları toplamı kaçtır ?

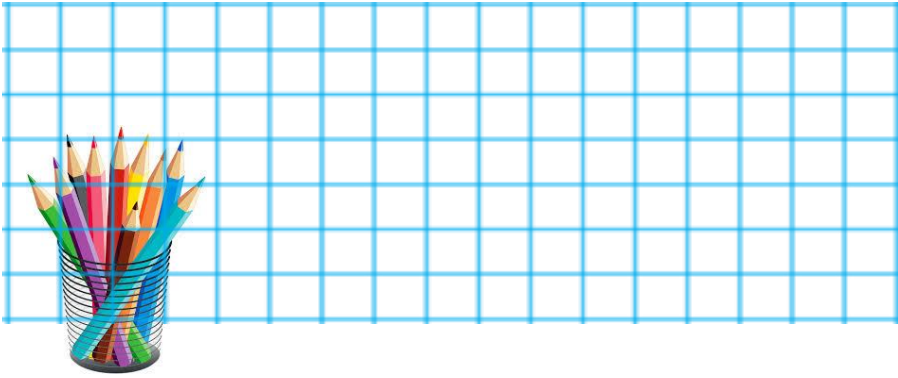
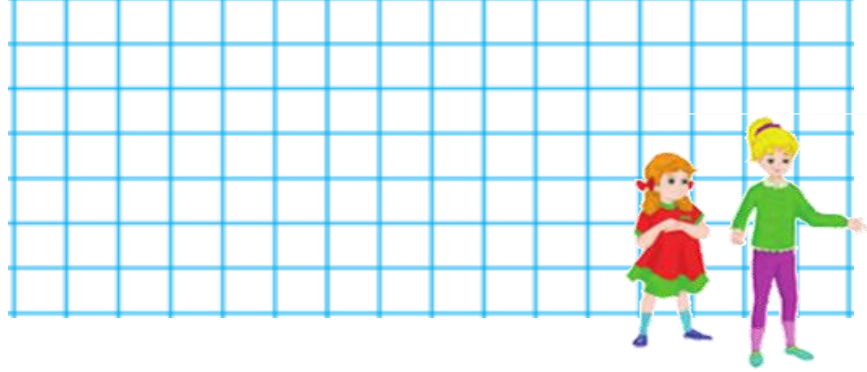

2. Üç deste kalemim vardı. Arkadaşıma 16 tane kalemimi hediye ettim. Geriye kaç kalemim kaldı?

3. Her hafta 4 kitap okuyan Mert, 9 haftada toplam kaç kitap okumuş olur?

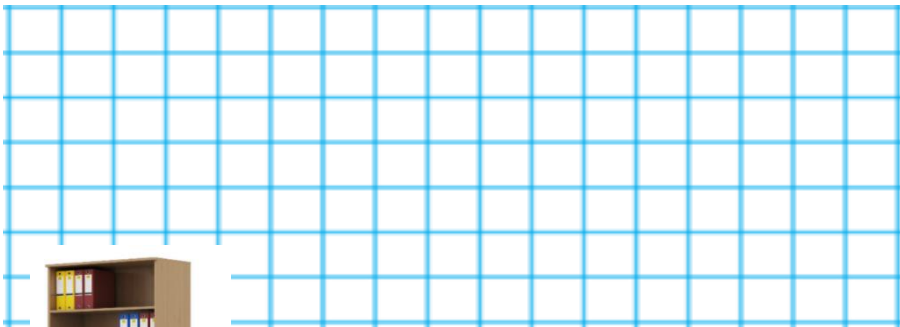
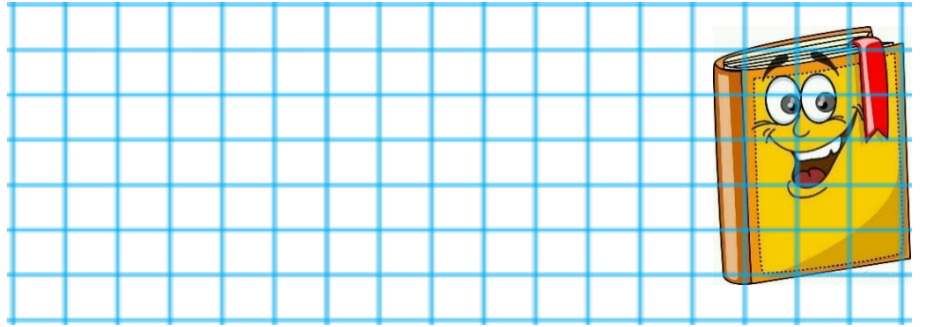

4. Bir dolabın eni ile boyu arasındaki fark 6 karıştır. Dolabın boyu 27 karış ise eni kaç karıştır?

OYUNCAK DÜKKANI



Tablodan yararlanarak aşağıdaki işlemleri yapalım.

$$\text{Teddy Bear} + \text{Ball} = \square$$

$$\text{Car} + \text{Train} = \square$$

$$\text{Helicopter} + \text{Train} = \square$$

$$\text{Doll} + \text{Teddy Bear} = \square$$





$$\text{Doll} + \text{Helicopter} = \square$$

$$\text{Train} + \text{Ball} = \square$$

$$\text{Car} + \text{Teddy Bear} = \square$$

$$\text{Ball} + \text{Helicopter} = \square$$

UZUNLUKLARI ÖLÇÜYORUM

				
parmak	ayak	karış	adım	kulaç

Verilen nesnelerin uzunluklarını hangi standart olmayan ölçme aracıyla ölçeriz?

Halının boyunu.....ile ölçeriz.
Kalemin boyunu.....ile ölçeriz.
Pencerenin enini ve boyunu.....ile ölçeriz.
Odamızın enini ve boyunu.....ile ölçeriz.
Öğretmen masasının boyunu.....ile ölçeriz.
Silginin boyunuile ölçeriz.
Kapının enini ve boyunu.....ile ölçeriz.





KİM KİMDİR?



1, 2, 3, 4, 5 ve 6 numaralı yönergelere göre görseldeki kişilerin yanındaki alanlara doğru numaraları yazınız.

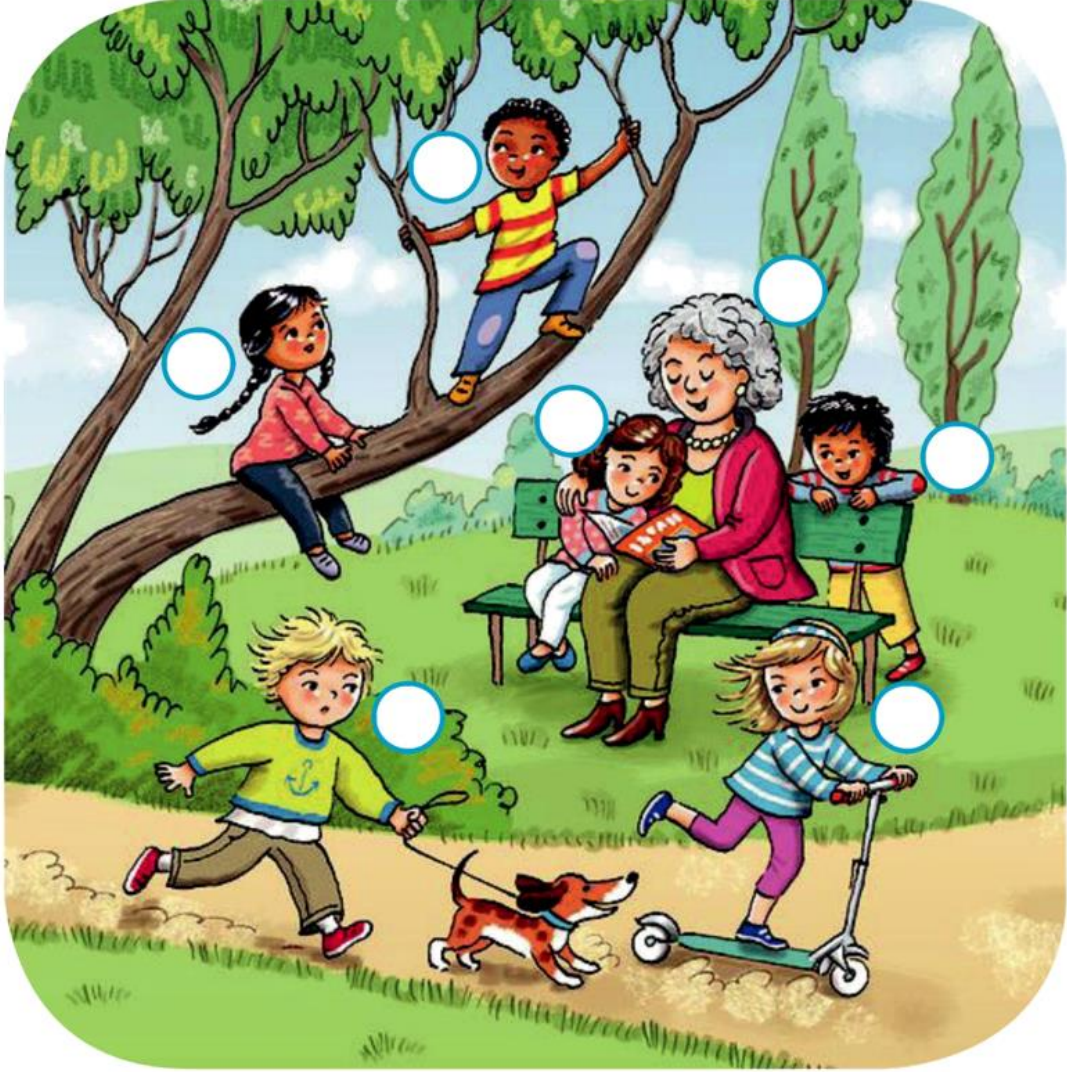

1. Emre ağacın en tepesine çıkmış. İki eli ile dallara tutunuyor.
2. Ali, köpeği Fındık'ı gezdiriyor.
3. Ayşe Hanım, torunu Selma'ya Kırmızı Başlıklı Kız masalını okuyor.
4. Tarık, bankın hemen arkasında Selma Hanım'ın okuduğu masala ilgiyle dinliyor.
5. Mine ile Emre ikiz kardeşler. Mine, kardeşi Emre gibi ağaca çıkmış.
6. Ali ile Fındık'ın hemen önündeki kızın adı Lale.



Kendilerini tanıtan hayvanların isimlerini altlarındaki boşluğa yazalım.

Gözlerimi çok beğenirler. "Aii, aiii," diye bağıyorum.
.....

Zıplayarak hareket ederim. "Vırak, vırak," diye bağıyorum.
.....

Çocukları çok severim. Onlara süt veririm. "Möö, möö," diye bağıyorum.
.....



Aşağıdaki tabloyu örnekteki gibi dolduralım.

Hayvan Adı	Beslenme Şekli			Yuvası
	Et ile Beslenen	Ot ile Beslenen	Hem Et Hem Ot ile Beslenen	
at		X		Ahır
aslan				
kuş				
zürafa				
kedi				
kaplumbağa				
sincap				
balık				
ayı				





Ülkemizde bazı insanlar geçimlerini sağlamak için çeşitli ürünler yetiştirip, hayvancılıkla uğraşırlar. Bu ürünlerin bulunduğu bölgenin özelliklerinin önemli olduğunu öğrenmiştik.

- Verilen bilgileri aşağıdaki harita üzerine çizerek gösterelim, belirtilen renklere göre bölgeleri boyayalım.

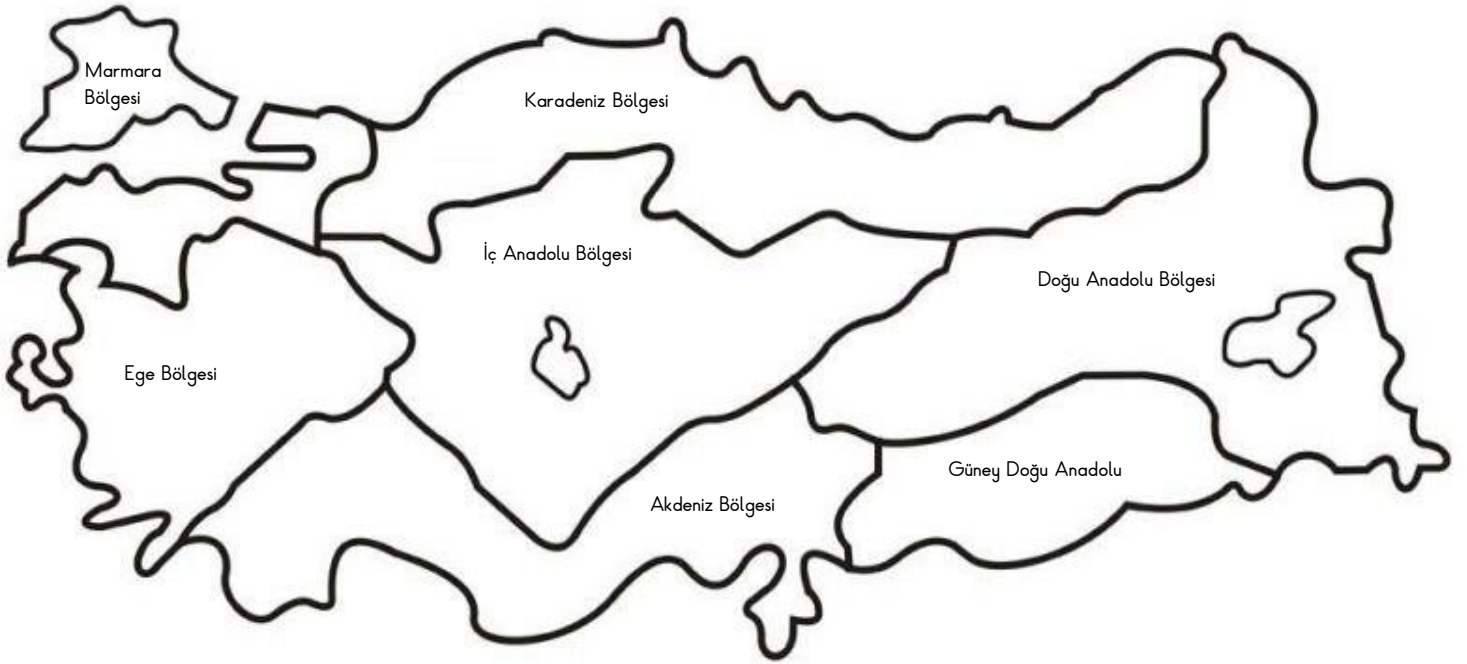

TASARIMCI ASTRONOT

Uzay programı için uzaya birçok defa çıkmış bir astronotsun. Çıktığın yolculuklarda hiç rahat edemedin. Uzay üssü sana yolculuk edeceğin kapsülü tasarlama fırsatı verdi. Haydi tasarla.





Ecem ve Mert'in davranışlarından doğru olanlara yeşil kalemle (D), yanlış olanlara kırmızı kalemle (Y) harfi yazınız.

- () Yemeklerden önce ve sonra ellerimi yıkarım.
- () Ağızda lokma varken konuşmam.
- () Yemeklerde çatal ve kaşık kullanırım.
- () Yemek yerken ağızımı şapırdatmam.
- () Yemeği yapan kişiye "Ellerine sağlık" derim.
- () Yemek sırasında peçete kullanırım.



Ecem



Mert

- () Büyüklerimden önce yemeğe başlamam.
- () Yemeğimi küçük lokmalar halinde yerim.
- () Kalan yemekleri çöpe atarım.
- () Yemeğimi ayakta yerim.
- () Yemekten önce sofranın kurulmasına yardımcı olurum.
- () Ağızda yemek varken konuşurum.



Bugün bir aile büyüğümüzle kek yapmaya ne dersiniz?

Kek yaparken hangi malzemeleri kullandık. Kutucuğa resmini çizelim ve adlarını yazalım.





GRADE I ENGLISH SUMMER HOMEWORK

Name/Surname: _____

Class: _____

Scan the QR codes
and listen to the
instructions.

Karekodları
tarayarak
yönergeleri
dinleyebilirsiniz.





I. Read the text and write **True** or **False**.

Hello! My name is Sally. I'm nine years old. My mom's name is Lucy, my dad's name is Mark. In my class, there are twenty-four desks so I have got twenty-four friends. I have got a pink schoolbag. In my schoolbag, there are four books, three pencils, five pens, two rubbers and a ruler. My favourite animal is rabbit. My rabbit's name is Bandi. It is brown and white. I love cats but I don't like monkeys or hippos. What is your favourite animal?



- 1. She has got twelve friends. False
- 2. Her school-bag is pink. -----
- 3. There are five books in her schoolbag. -----
- 4. There are six pencils in her schoolbag. -----
- 5. Her favourite animal is rabbit. -----
- 6. She doesn't like hippos. -----
- 7. She has got a ruler. -----
- 8. Sally has got a brother. -----



2. Read the text and circle True (T) or False (F).



Hello! This is my family. My name is Mary. I am 7 years old. My mother's name is Jennifer. She is 35 years old. My father's name is Tom. He is 36 years old. I have got one brother. He is 3 years old. His name is Thomas. We have got a cat. Her name is Daisy. I love my family. We are happy.

- 1- Mary is 6 years old. T **F**
- 2- Mary has got one brother. T F
- 3- They have got one dog. T F
- 4- Their cat's name is Daisy. T F



3. Draw your family and fill in the gaps.

MY FAMILY

- a. This is my _____.
- b. This is my _____.
- c. This is my _____.
- d. We are _____.



4. Look at the pictures and write the parts of the house.

living room - bedroom - bathroom
balcony - kitchen - hall

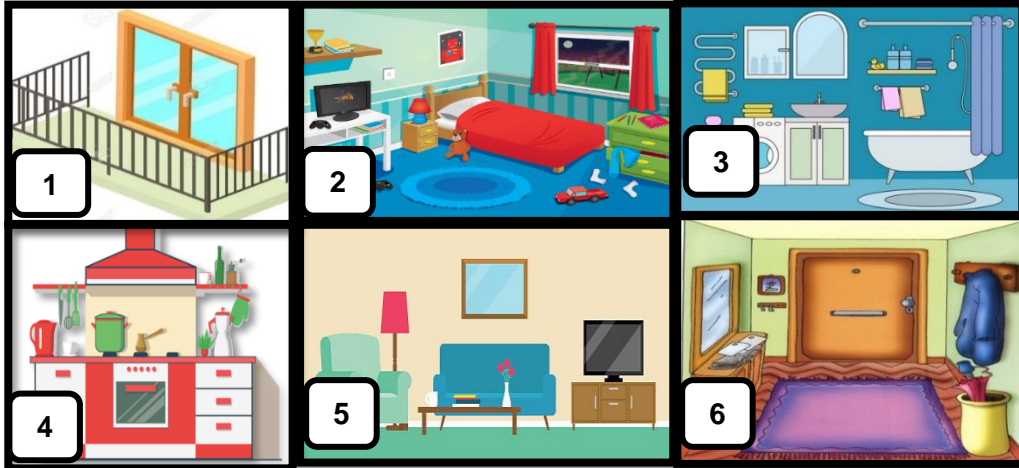

- | | |
|----------|----------|
| 1. _____ | 4. _____ |
| 2. _____ | 5. _____ |
| 3. _____ | 6. _____ |

5. Look, read and circle the correct word.



My mother is in the balcony / living room.

My father is in the garden / garage.

My sister is in the dining room / garden.

6. Read and match the questions with the

- | | |
|---|----------------------------------|
| 1. Where are your brothers? <input checked="" type="checkbox"/> c | a. No, she isn't. She is my mum. |
| 2. Who's that? <input type="checkbox"/> | b. It's on the desk. |
| 3. Is that your aunt? <input type="checkbox"/> | c. They are in the dining room. |
| 4. Where is your computer? <input type="checkbox"/> | d. It's my sister. |



7. Look and circle.

<p>1) Have you got six eyes? Yes, I have. No, I haven't.</p>	
<p>2) Have you got three ears? Yes, I have. No, I haven't.</p>	
<p>3) Have you got two teeth? Yes, I have. No, I haven't.</p>	
<p>4) Have you got four arms? Yes, I have. No, I haven't.</p>	
<p>5) Have you got a nose? Yes, I have No, I haven't.</p>	



8. Read, write and match the sentences with the correct pictures.

hear	touch	see	smell	taste
------	-------	-----	-------	-------

- 1) I see with my eyes. ●
- 2) I _____ with my tongue. ●
- 3) I _____ with my ears. ●
- 4) I _____ with my nose. ●
- 5) I _____ with my hands. ●

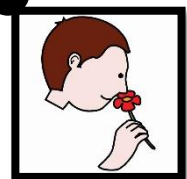
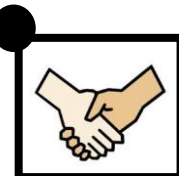



9. Write sentences using like (✓) and don't like (x).



✓ e.g.: I like apples.

x I don't like apples.



✓ _____

x _____



✓ _____

x _____



✓ _____

x _____



✓ _____

x _____

10. Choose the correct word below and complete the sentences.



{ water milk sandwich cake ice cream }

1) If I drink _____, my bones will get strong.

2) I need to drink _____ everyday.

3) During the summer, I like to eat _____.

4) On my birthday, my mum bakes a _____.

5) My mum makes a _____ for lunch.





11. Circle the words in the word search using the word list.



J	F	Y	O	G	F	D	E	L	K
A	L	B	P	L	A	Y	F	K	V
F	Y	H	I	N	R	K	P	I	U
K	H	L	V	J	U	M	P	T	B
I	L	M	N	O	P	R	S	R	C
C	K	S	B	R	U	S	W	I	M
K	L	H	R	K	V	C	R	D	U
M	U	N	U	R	K	G	D	E	V
D	F	G	N	S	Y	R	C	X	W

- PLAY
- KICK
- SWIM
- RUN
- FLY
- JUMP
- RIDE

12. Fill in the blanks with the correct action verb in each sentence and match the sentences with the pictures.



1- I run in the park on Monday.

2- I _____ rope on Tuesday.

3- I _____ with my toys on Wednesday.

4- I _____ in the pool on Thursday.

5- I _____ the ball on Friday.

6- I _____ a kite on Saturday.

7- I _____ my bike on Sunday.

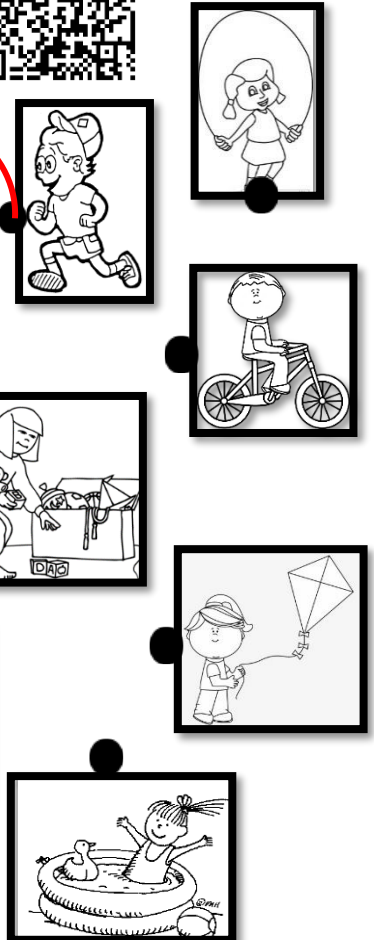



13. Look at the pictures and sort the animals.



mammals birds fish amphibians reptiles

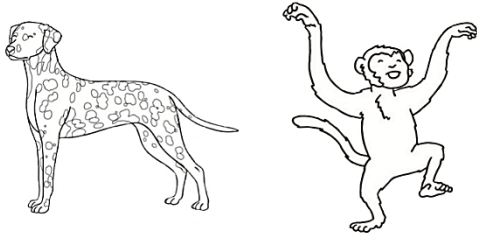

E.g. These animals are mammals.



•

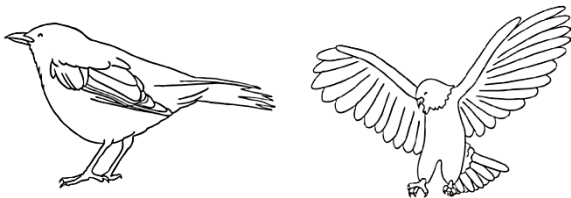

•

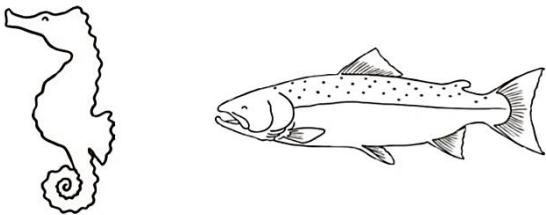

•

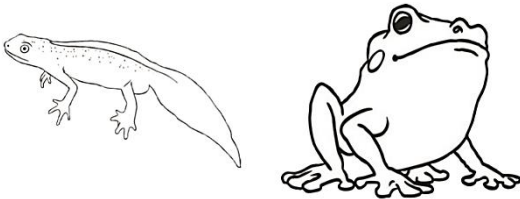

•

14. Complete the sentences with the words from the box.

fish grass fruit meat



a) Sharks eat

c) Horses eat

b) Monkeys eat

d) Lions eat



15. Sort the animals into the correct part of the diagram.

WHAT DO ANIMALS EAT?

Some animals eat meat. They are called **carnivores**.

Some animals eat plants. They are called **herbivores**.

Some animals eat meat and plants. They are called **omnivores**.



lion

rabbit

snake

bird

bear

cat

sheep

cow

dog

tiger

elephant

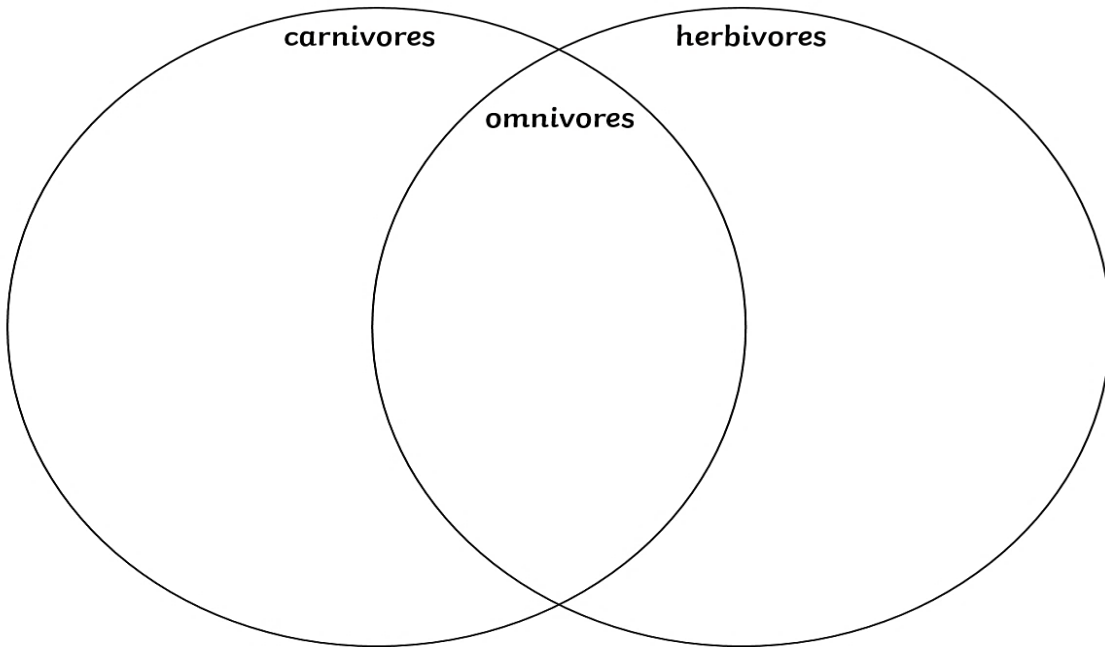

16. Read the text and fill in the gaps with the words from the box.

slither fly legs wings long



Animals Move

Birds can and they have got

Some animals walk, they have got

Giraffes have got legs. Snakes haven't got

legs or wings. They can



17. Have a hunt around your house and sort the objects you find that are made of glass, plastic or metal below.



Material Scavenger Hunt



glass	plastic	metal

18. Find three objects around your house. Put them into a feely bag and use your hand to feel an object in the bag. Describe it.



Write the names of the objects into the blanks.

- It feels ...

hard soft cold

What could it be?

- It feels ...

soft warm light

What could it be?

- It feels ...

hard heavy warm

What could it be?





19. Read the texts and choose *a, b or c*.



NEW VAN

Dan got a new van. It was big and tan. In it he put a fan, a can, and a pan. Dan got in but the van did not go. It had no gas. A man came with gas. "Thank you" said Dan.

1. Dan got a new

- a) Fan b) Van c) Gas

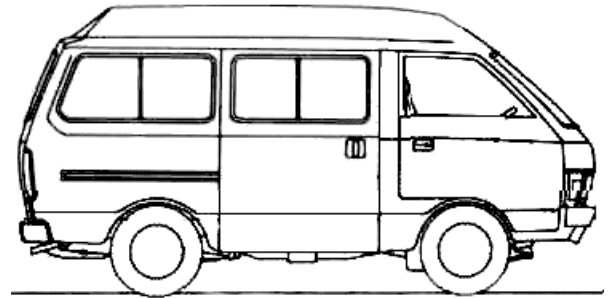

2. It had no

- a) Gas b) Man c) Fan

3. A came with gas.

- a) Cat b) Pan c) Man

THE FAT CAT

A fat cat had a red hat. The cat sat on a rat. The rat did not like that. The rat said "Do not sit on me cat". So, the cat sat on a mat. This made the rat very happy.

1-The cat's hat is

- a) blue b) red c) black

3- The rat was

- a) sad b) angry c) happy

2- Cat sat on the

- a) rat b) bat c) hat



20. Solve the problems and break the codes below.

$$18 - 5 = \underline{\hspace{2cm}}$$

b

$$3 \times 4 = \underline{\hspace{2cm}}$$

e

$$17 + 11 = \underline{\hspace{2cm}}$$

z

$$2 \times 7 = \underline{\hspace{2cm}}$$

a

$$24 - 5 = \underline{\hspace{2cm}}$$

r



Your answer is:

28

12

13

19

14

Color the picture of your answer.

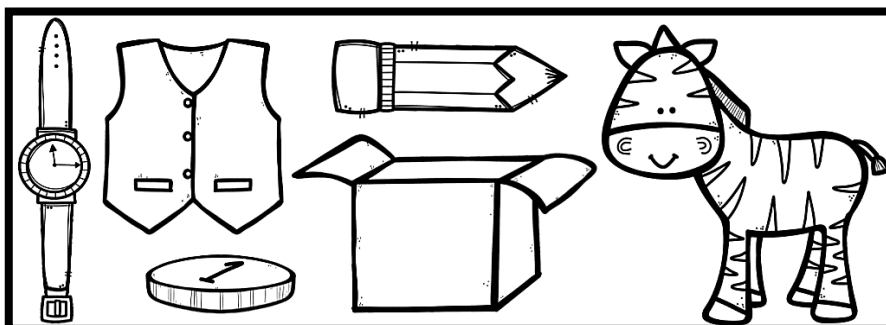

21. Read and solve the multiplication problems.



1) There are 2 slices of pizza on each plate.

How many pieces of pizza are there altogether?

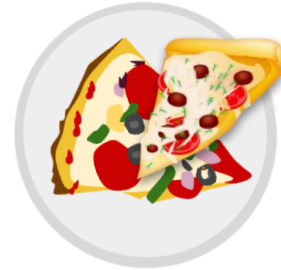

$3 \times 2 =$
pizzas

2) There are 2 walls, each with 6 cats on. How many cats are there altogether?

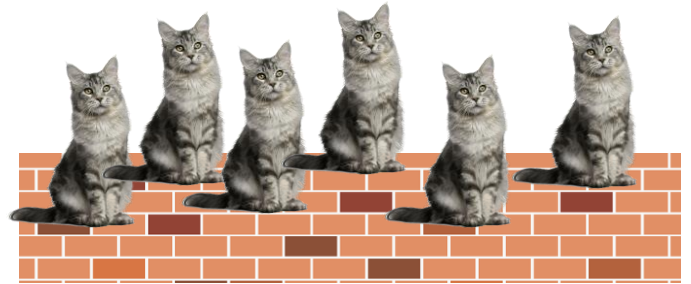
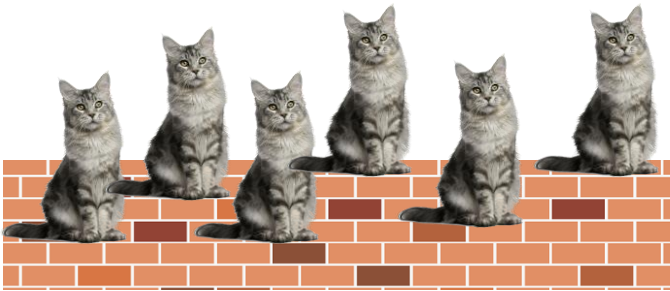

$2 \times 6 =$
cats

3) Tina and David have 5 apples each. How many apples will they have altogether?

apples

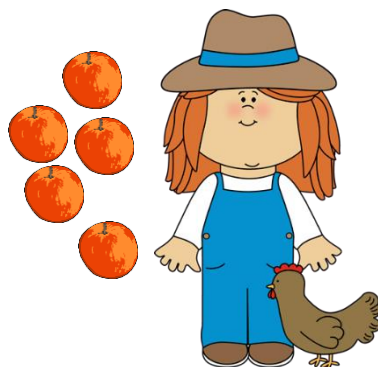
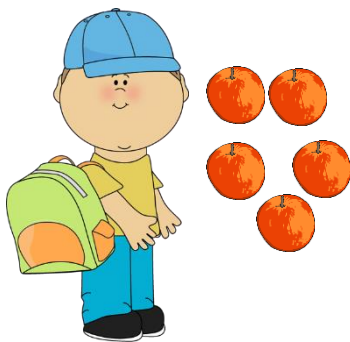

$2 \times 5 =$



MARŞIMIZ

Avrupa'da yeni bir yuva bilgi yuvası
Orda gönüllere dolar dostluk havası
Kız, erkek bütün çocuklar vermiş el ele
Yarın hepsi de yurt için birer meşale

Kolej bize doğru yolu gösteren yıldız
Orda geçen günleri hasretle anarız
Zamanla her şey değişir belki gün gelir
Fakat yine gönlümüzde ismin yükselir

Türkiye'de okulumuzun yoktur bir eşi
Nur saçır zihinlere **ATAKENT KOLEJİ**

Türkiye'de okulumuzun yoktur bir eşi
Nur saçır zihinlere **ATAKENT KOLEJİ**



TED ATAKENT KOLEJİ



İYİ
TATİLLER



tedakent



tedakent



tedakent

Atakent Mahallesi 221. Sokak No: 17 Halkalı—Küçükçekmece / İstanbul

Tel : 0212 939 57 57 Fax : 0212 939 57 99